

centroteX

Schnellwechselsystem

centroteX Schnellwechselsystem

Schnelles Wechseln ganzer Spannmittel:

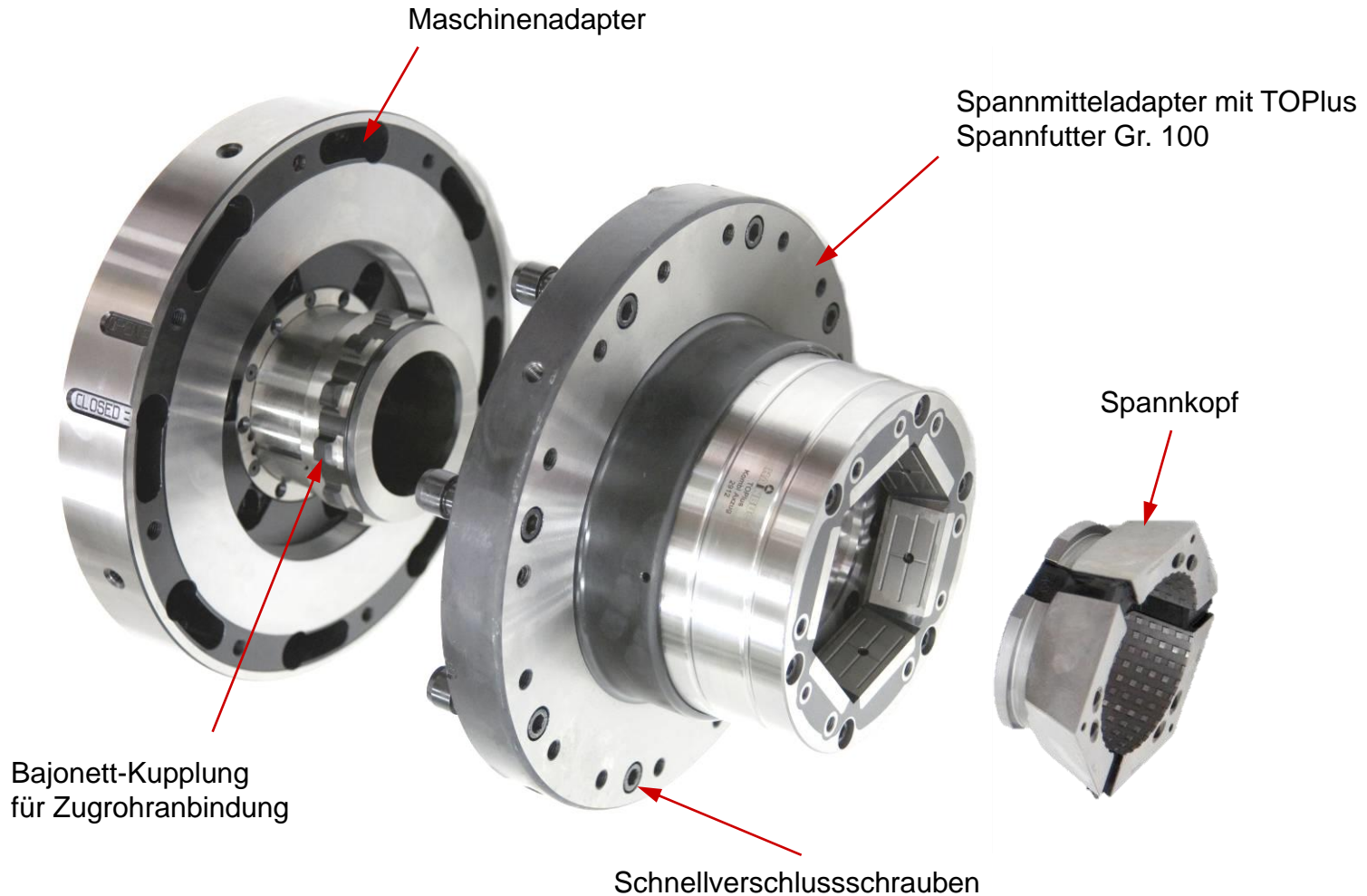

Schnellwechsel

Stichworte:

- kurze Wechselzeiten
- kein Ausrichten
- kürzere Durchlaufzeit durch höhere Flexibilität



centroteX Adapter
maschinenseitig



Backenfutter

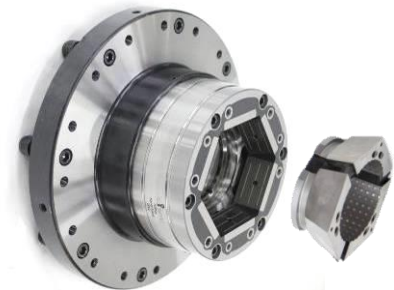

Spannfutter



Spanndorn

centroteX Schnellwechselsystem

Standardisierte Schnittstelle »centroteX M«:

- lagerhaltig für KK6, KK8, AP170 und AP220
- ausgelegt für:
 - TOPlus / mini + SPANNTOP / mini
 - Gr. 65 Axzug/Axfix + Gr. 100 Axzug/Axfix
 - Backenfutter Gr. 165 + 260 + 315
 - Spanndorne bis Spann-Ø 115 mm
- **Umrüstzeiten unter 5 Min.**

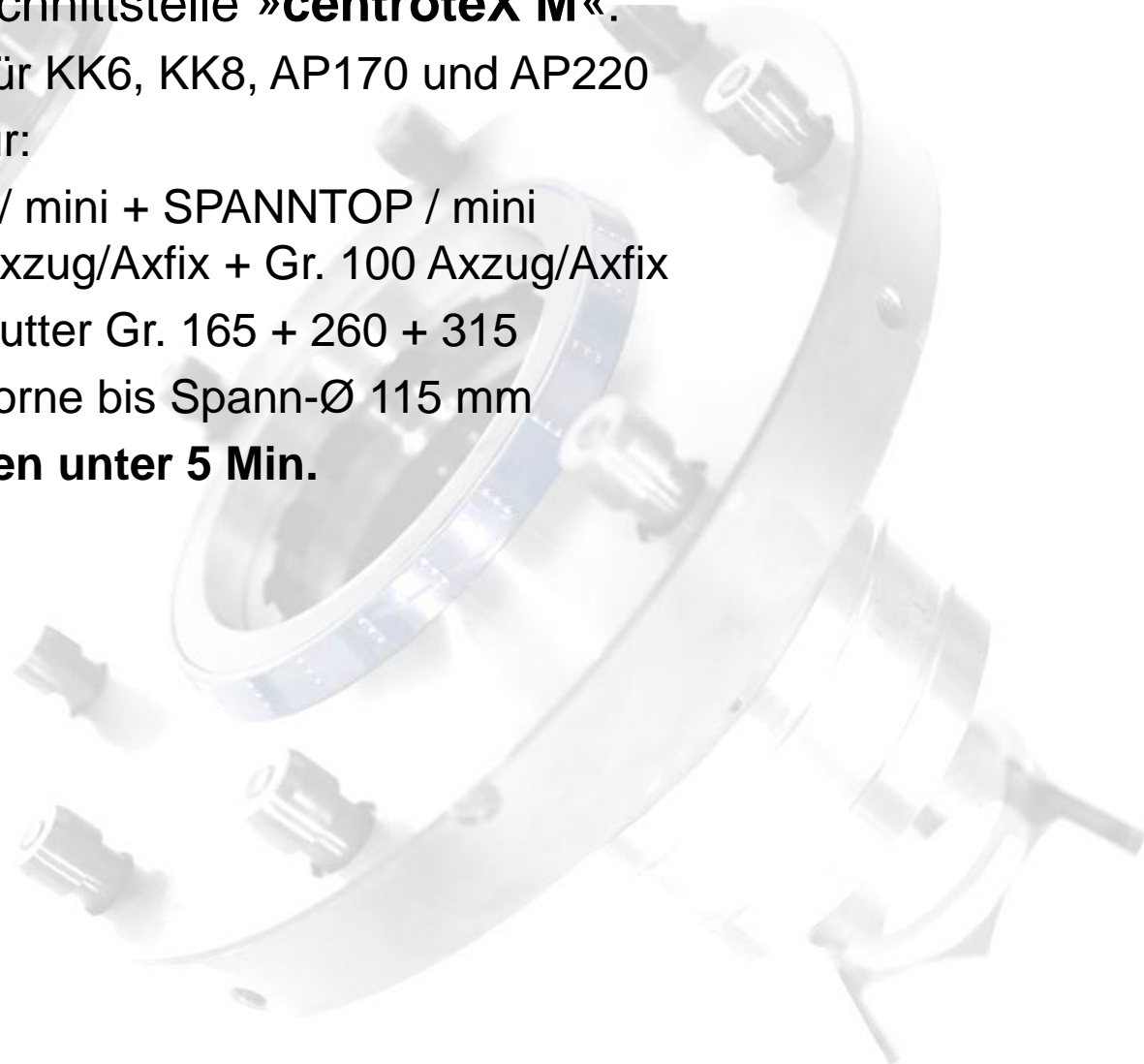

centroteX Schnellwechselsystem

Beispiel:



Zubehör

Monteq:

- Montagehilfe für Lastkran bei schweren Spannmitteln

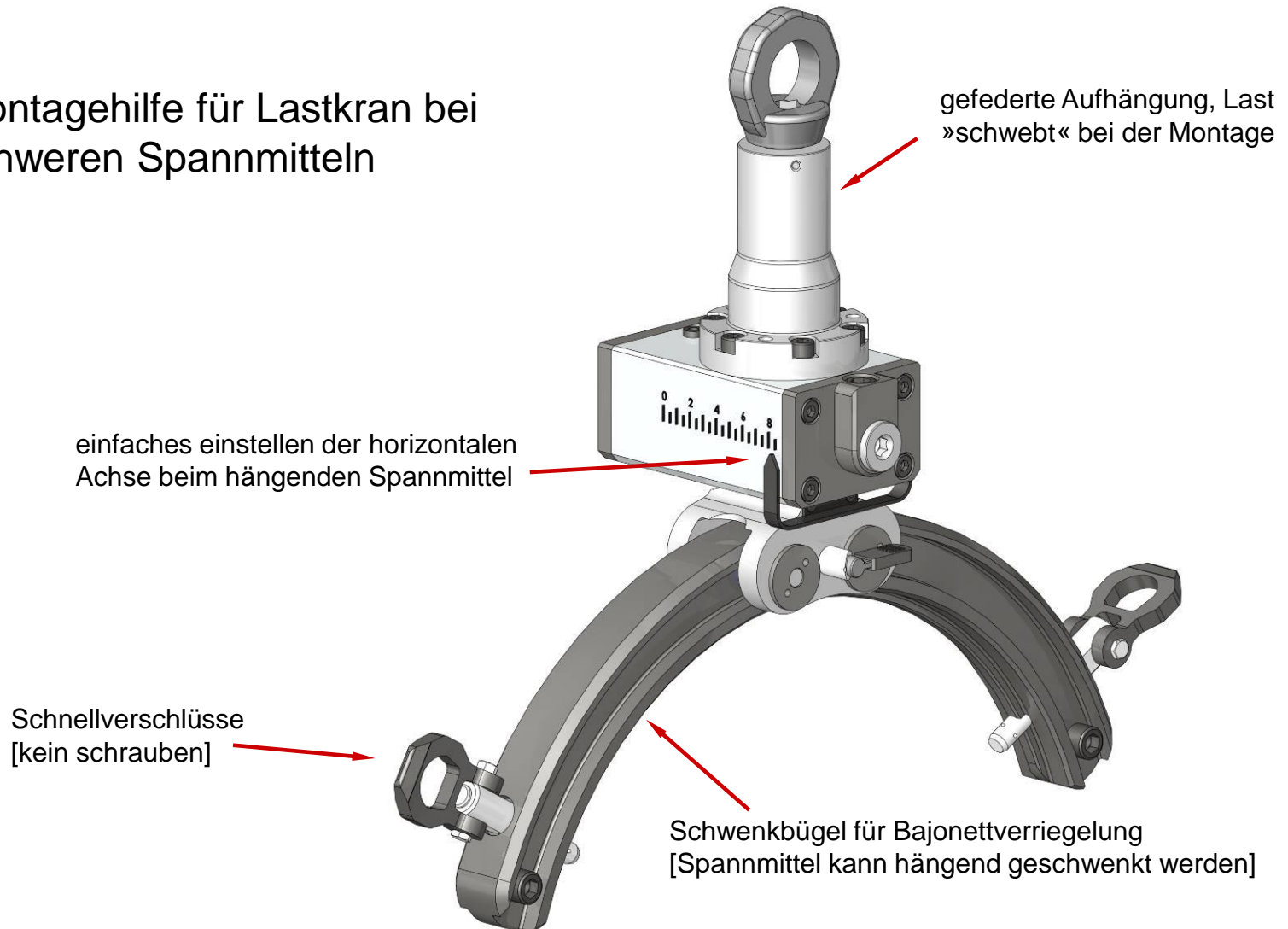

Zubehör

Spannmittel-Rollcontainer:

- Aufbewahrung sauber, geordnet und mobil
- Präzision bleibt erhalten



Rüstvision

Verschiedene Maschinen teilen sich spezialisierte Spannmittel:

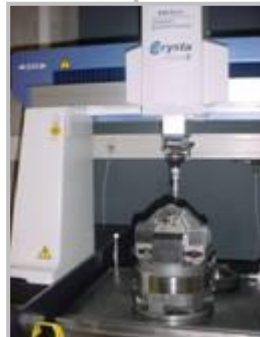
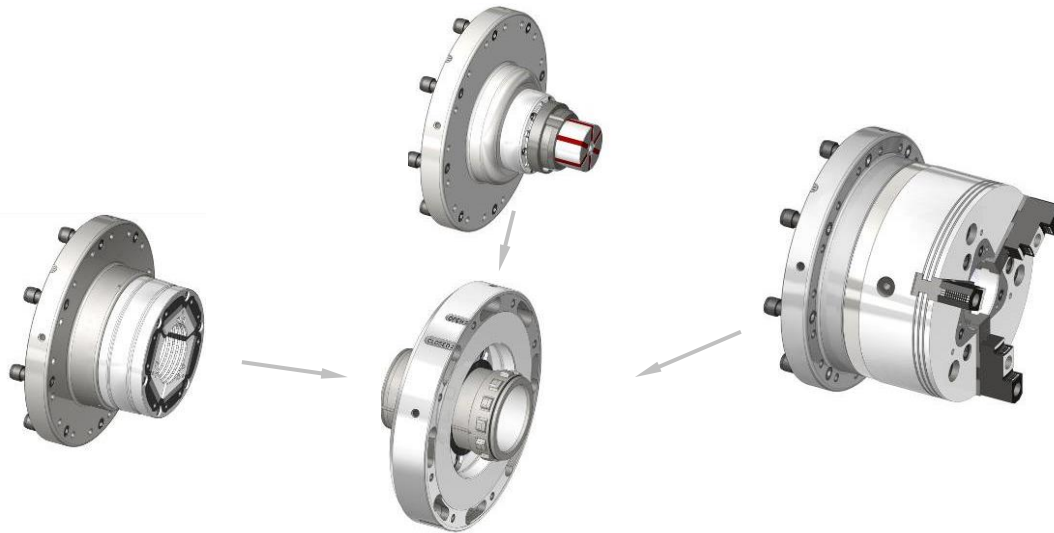

Anwendung:
Drehen, Messen,
Schleifen,
Maschinen-
gruppe...

centroteX Schnellwechselsystem

Variante für Vertikalmaschinen:

■ centroteX V

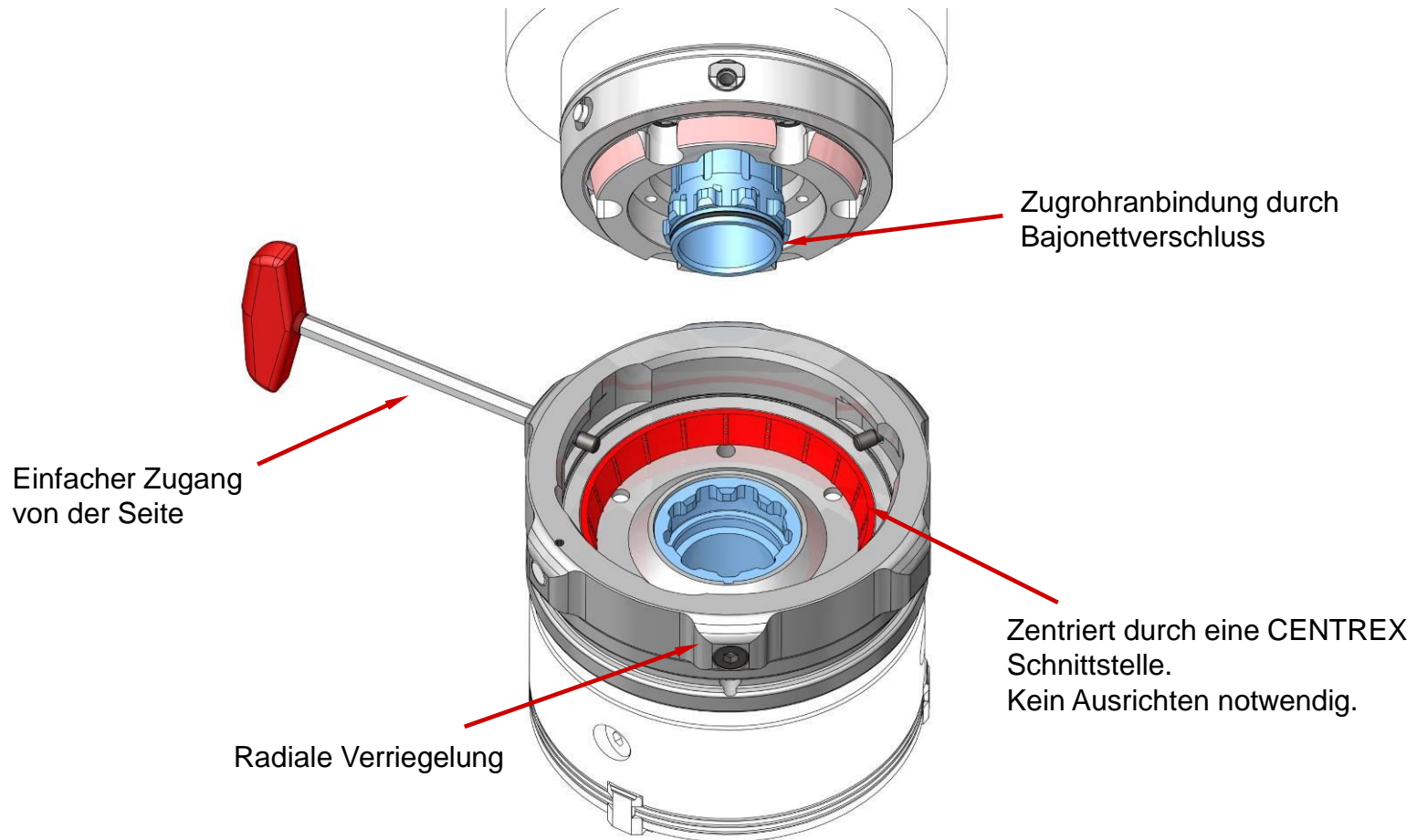

centroteX Schnellwechselsystem

Volle Flexibilität:

- auch bei vertikaler Maschinenspindel

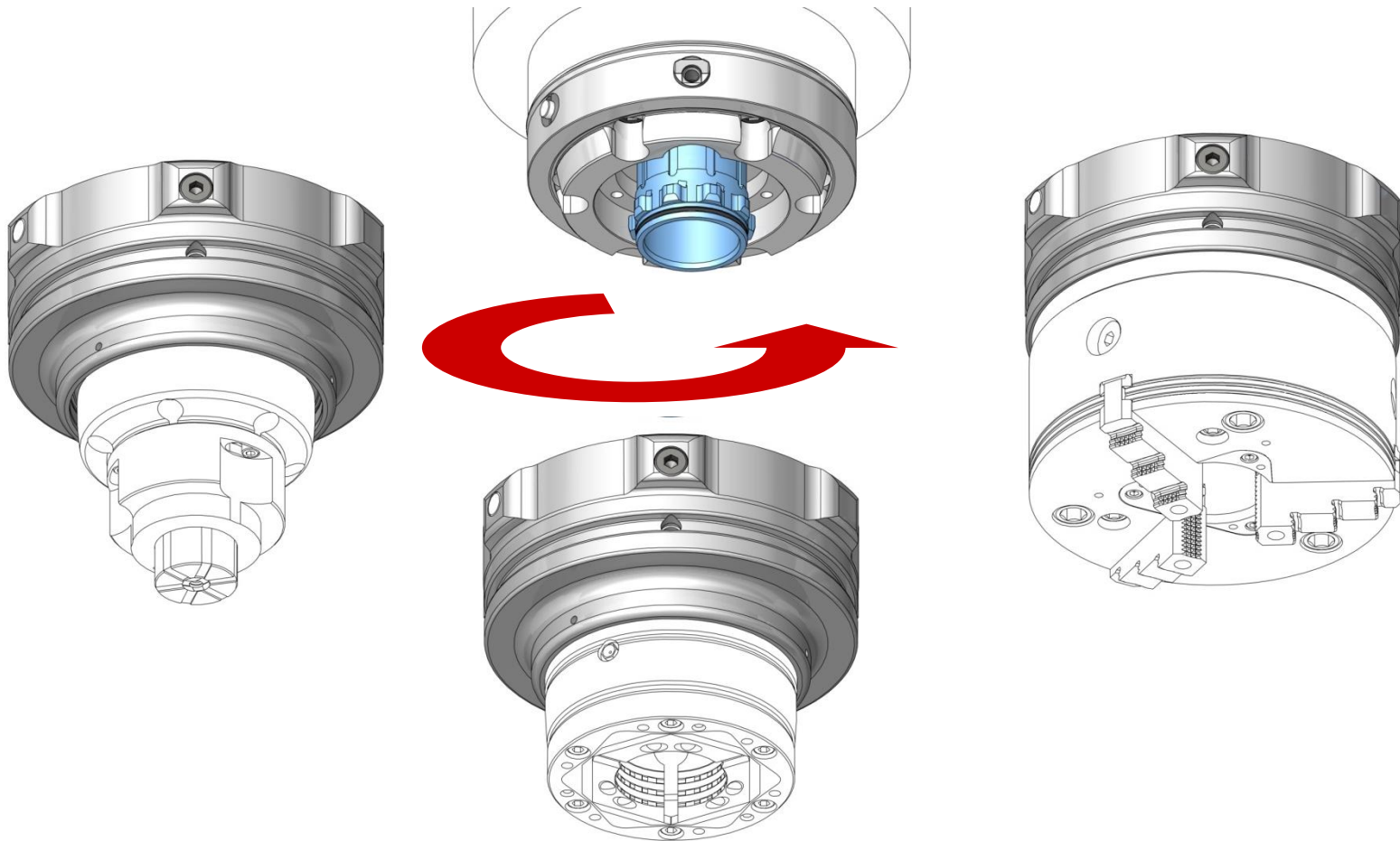

Und was dürfen wir für Sie tun?