

DockLock AC autoairline Einbaukassette. Technische Daten

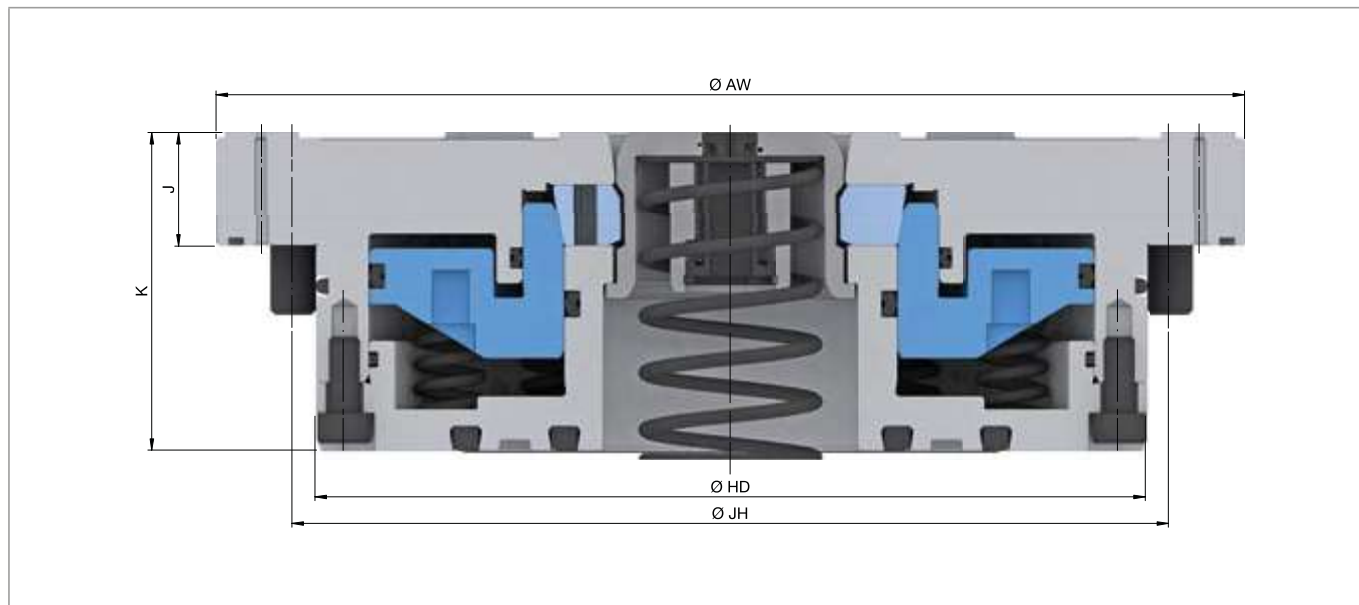

Baugröße		20
min. Einzugskraft [kN]		12,5
min. Haltekraft [kN]		40
Wiederholgenauigkeit ≤ [mm]		0,005
Außen-Ø [mm]	AW	136
Außen-Ø 2 [mm]	HD	110
Gesamthöhe [mm]	K	42
Höhe [mm]	J	15
Lochkreis-Ø [mm]	JH	120
max. Lösedruck [bar]		12
Lösen		pneumatisch
Ausblasung		ja
ablasbare Auflageinseln		ja
Kolbenstellungskontrolle		ja
Auflagekontrolle		ja
Gewicht [kg]		3,5
Lagerhaltigkeit		✓
Material-Nr.		10020667

